

# NAUTIZ X5

## Snabbguide



**handheld**

# ① Förpackningens innehåll

Bilderna nedan kan skilja sig åt från de faktiska produkterna.  
Kontakta vår kundtjänst för att köpa tilläggs- eller tillvalsprodukter.



Nautiz X5 Huvudenhet



Batteri (hög kapacitet)

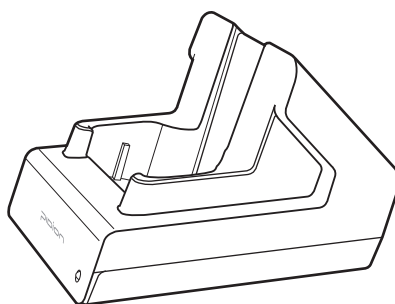

Bordsdocka

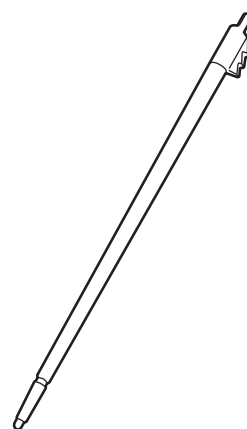

Pekpenna

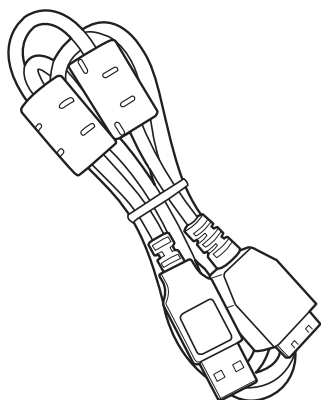

USB-kabel

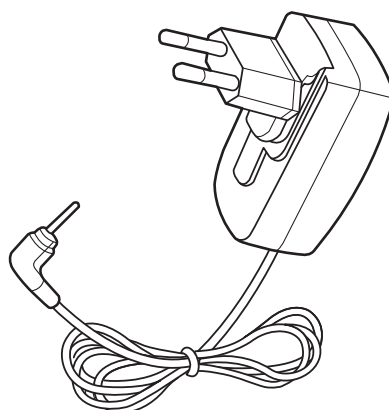

Nätadapter

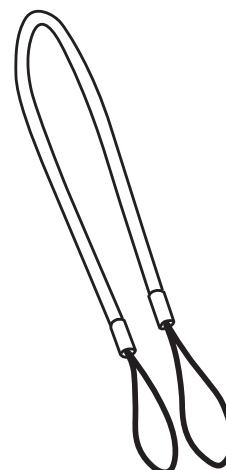

Snodd för pekpenna

## ② Er Nautiz X5

Bilderna nedan kan skilja sig åt från de faktiska produkterna.  
Kontakta vår kundtjänst för att köpa tillägs- eller tillvalsprodukter.

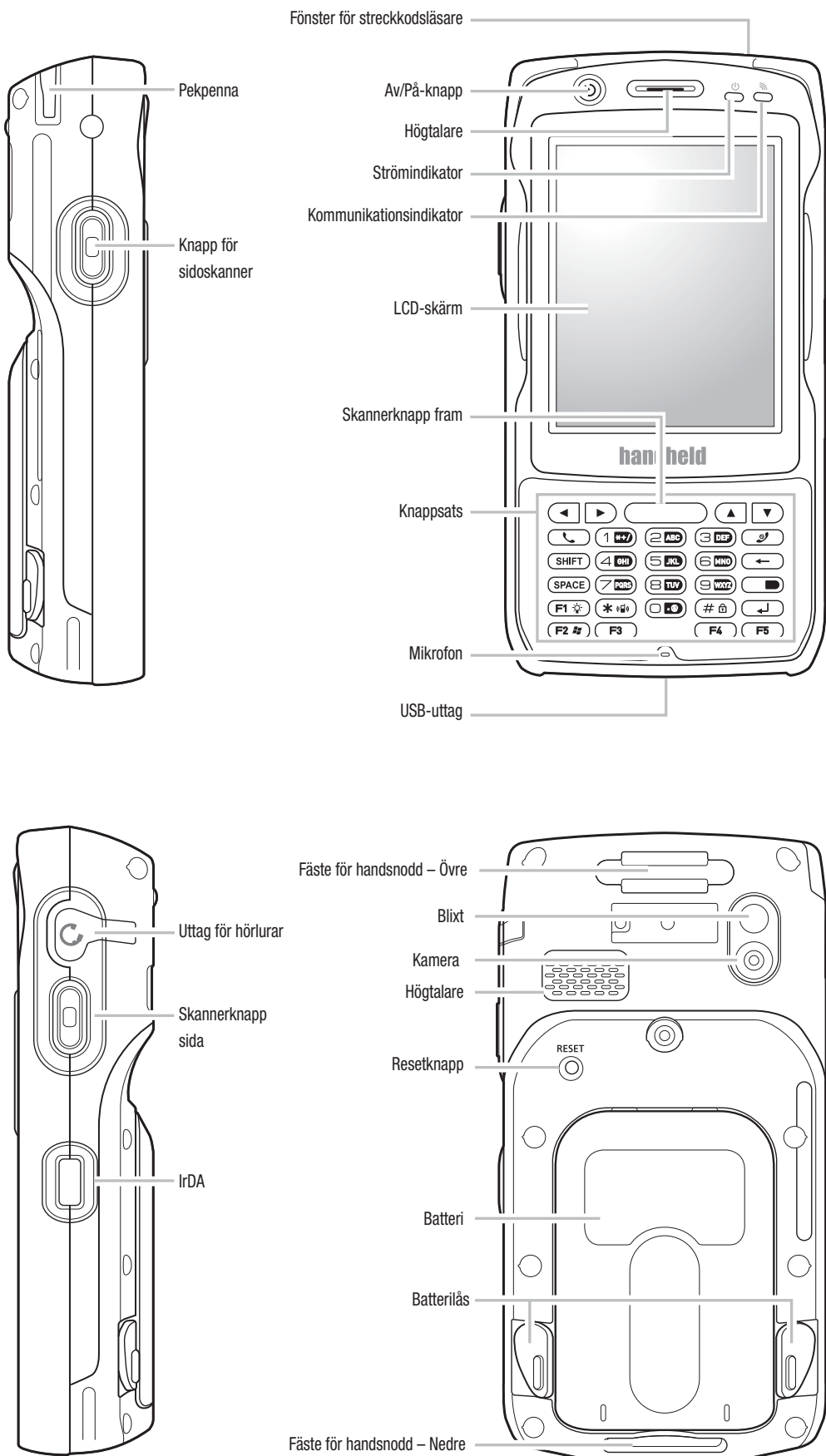

## ③ Ansluta/koppla bort batteriet

Bilderna nedan kan skilja sig åt från de faktiska produkterna.

Kontakta vår kundtjänst för att köpa tilläggs- eller tillvalsprodukter.

### Ansluta batteriet

- 1 För in batteriet i facket och tryck ned i pilens riktning.
- 2 Vrid in batterilåsen på båda sidor av batteriet tills batteriet sitter fast.

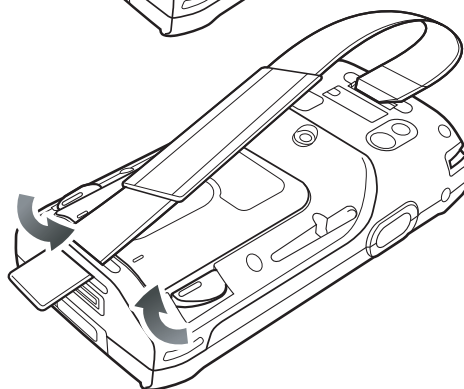
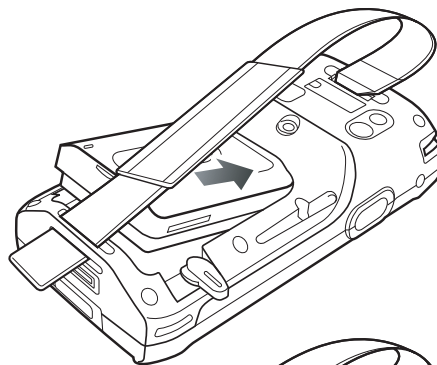

### Koppla bort batteriet

- 1 Stäng av handdatorn.
- 2 Vrid ut batterilåsen på båda sidor av batteriet för att koppla bort batteriet
- 3 Lyft upp och avlägsna batteriet i pilens riktning.

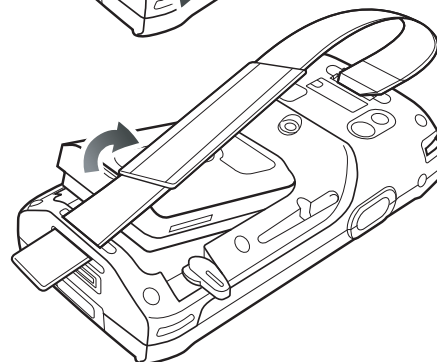
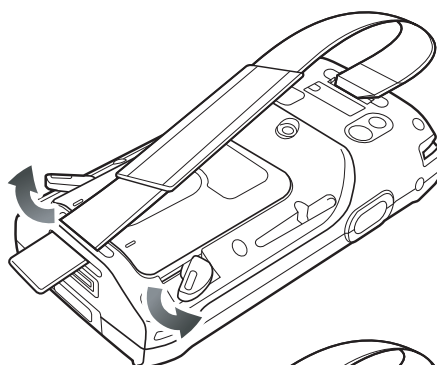

CAUTION

Att avlägsna batteriet utan att stänga av strömmen kan leda till ett tekniskt problem. Stäng av handdatorn med På/Av-knappen för att undvika problem med datorn. Om det inte går att aktivera handdatorn på grund av att batteriet avlägsnades utan att datorn först stängdes av, är det nödvändigt att göra en tvångsåterställning av datorn. Tryck på (knappen # + Enter + Återställningsknappen) på samma gång. All information i minnet (RAM) raderas vid tvångsåterställningen.

## ④ Sätta in/ta bort USIM/USAM-kortet

### Sätta in USIM/USAM-kortet

Sätt in USIM-kortet (eller USAM-kortet) i pilens riktning.

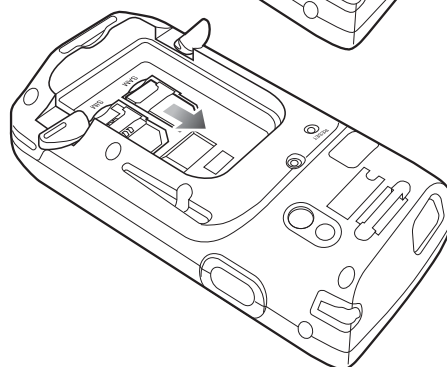
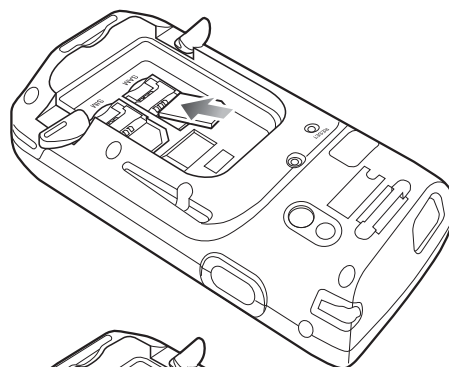

### Ta bort USIM-kortet

Avlägsna USIM-kortet (eller USAM-kortet) i pilens riktning.

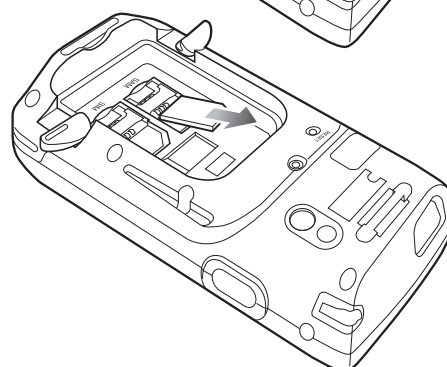
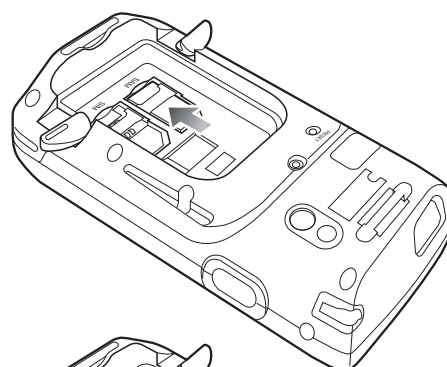

CAUTION

#### Vad är ett USIM-kort?

USIM-kortet är en kombination av SIM-kort med abonnentinformation och smart kort (UICC) med kommunikationsinformation och finansiell information samt olika funktioner, inklusive användarautentisering, global roaming och e-handelsfunktioner i ett enda kort.



CAUTION

#### Vad är ett USAM-kort?

USAM-kortet är en smartkortsmodul innesluten i en kortläsare som autentiserar giltigheten hos kort och stationer, förhindrar att information avslöjas genom att kryptera kommunikationsdata samt autentiserar och validerar kommunikationsmeddelanden.

## ⑤ Slå på/stänga av enheten (On/off)

Tryck på På/Av-knapp [Power] på övre delen av enheten för att slå på eller stänga av den.



## ⑥ Använda pekpenan

Använd datorpenan för att välja/köra/flytta ett objekt på skärmen. Pekpenan kan avlägsnas från den övre vänstra delen av enheten.

### Peka

Detta används för att välja eller aktivera ett objekt genom att vidröra en ikon på skärmen en gång med datorpenan. Detta motsvarar ett klick med vänster musknapp.

### Dra

Detta används för att välja flera objekt. Använd dragfunktionen för att välja bokstäver eller bilder. Detta motsvarar att dra muspekaren.

### Peka och hålla kvar

Detta används för att visa det valda objektets funktion. Om man pekar och håller kvar pekpenan på skärmen öppnas en rullgardinsmeny. Detta motsvarar ett klick med höger musknapp efter att man har valt ett objekt med musen.



# 7 Använda telefonen



## Ringa samtal

Kör programmet "Phone" från Startmenyn.

Mata in ett telefonnummer och tryck på "Talk" för att ringa.

## Återuppringning

Välj knappen "Talk" utan att mata in ett nytt telefonnummer.

Telefonen kommer automatiskt att ringa upp föregående telefonnummer.

 : Backstegsknapp

 : Ni kan ringa ett snabbvalsnummer ur snabbvalslistan eller Redigera/Lägga till/Ta bort telefonnummer i menyn på snabbvalsskärmen. (Det är möjligt att spara upp till 98 snabbvalsnummer.)

 : Lista på inkommande, utgående och missade samtal.

 : För att ringa.

## Ta emot samtal

Välj "Talk" i knappsatsen eller knappen "Talk" på skärmen för att ta emot samtal.

Identifieringen av det inkommande telefonnumret skiljer sig från handdatorns.

(USIM-kortets telefonbok är inte kompatibel med handdatorns telefonbok.)

## Ignorera samtal

Välj knappen "Ignore" på handdatorns skärm eller  i knappsatsen för att ignorera ett inkommande samtal.

## Avsluta samtal

Välj knappen "End" på skärmen eller knappen  i knappsatsen.

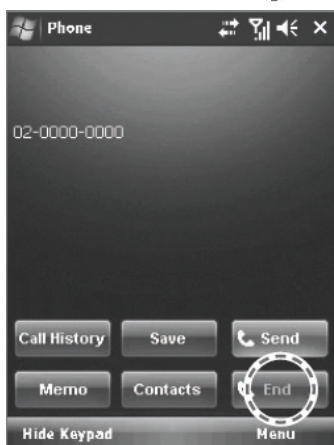
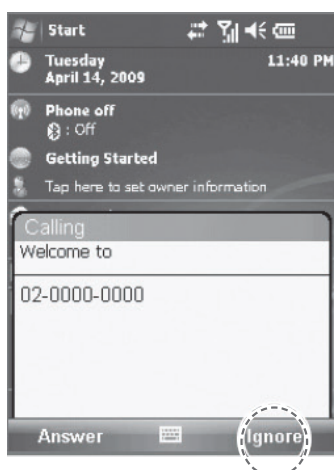

## ⑧ Använda skannern

### Använda skannern

Tryck på Skannerknapp fram [Front Scanner] eller Skannerknapp sida [Side Scanner] för att läsa av en streckkod. Den inlästa streckkodsinformationen sparas automatiskt i handdatorn.



### Läsa in streckkod

För att läsa in en streckkod, håll streckkodsläsarfönstret på ett avstånd av 10 cm från streckkoden och läs av streckkoden i rätt riktning.

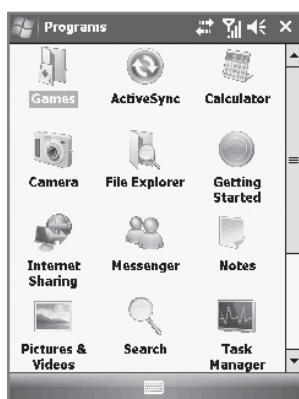

### Kontroll av den inlästa streckkodsinformationen

Kör programmet <Memo> och välj Ny [New...] före inläsning. Inläst streckkodsinformation dyker upp i en Ny [New] fil. Den inlästa streckkoden sparas automatiskt i [Memo]. Streckkodsinformationen kommer inte att sparas om programmet [Memo] stängs utan att man sparar. Välj <Meny> i programmet <Memo> och välj Bifoga [Attach] för att spara den inlästa streckkoden.



Kontakta programtillverkaren för information om hur man använder streckkoden i ett visst program.

## ⑨ Använda videokameran



### Ta en bild eller spela in en video

Tryck på Skannerknapp fram [Front Scanner] på handdatorn för att ta en bild eller spela in en video när kameraprogrammet körs. Bilden eller videon sparas automatiskt i albumet.

Kamera: Välj Kamera [Camera] från [Start]

Video: Välj Kamera [Camera] från [Start] > Välj [Video] från <Meny> i programmet Kamera

Läge: Ställ in Normal/Nurst/Timer genom att välja Kamera [Camera] från programmet > Välj Läge [Mode] från <Meny> i programmet Kamera

Upplösning: Alternativen är [480\*640]/[600\*800]/[768\*1024]/[1536\*2048]

Blixt: Ställ in alternativen för blixt genom att välja Kamera [Camera] från programmet > Välj Blixt [Flash] från <Meny> i programmet Kamera

Helskärm: Ställ in skärmstorlek genom att välja Kamera [Camera] från programmet > Välj Helskärm [Full Screen] från <Meny> > i programmet Kamera

Alternativ: Ställ in Namn/Lagring/Filstorlek genom att välja Kamera [Camera] från programmet > Välj Alternativ [Option] från <Meny> > i programmet Kamera

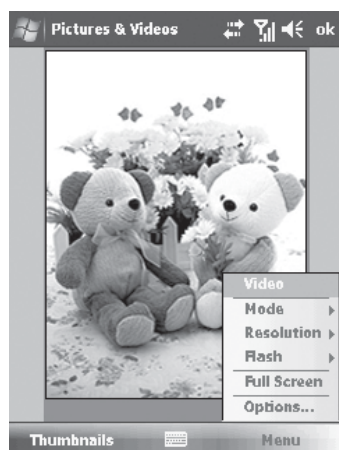

### Visa album

Välj <bild> från Miniatur [Thumbnail]

Från Miniatur, redigera och välj alternativ för Zoom, Bildspel, Bakgrund och så vidare.

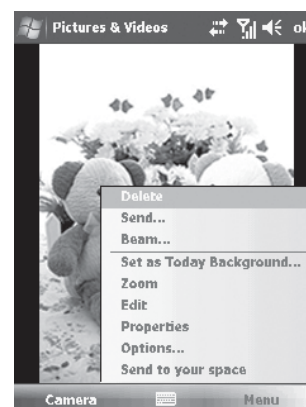
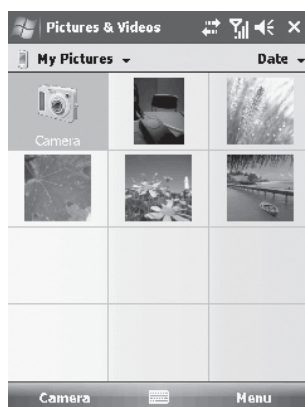
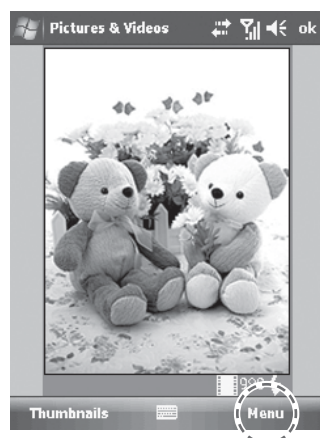

Om batterinivån är låg kommer programmet inte att köras, då stängs datorn automatiskt av. Om programmet inte används under mer än en minut stängs bakgrundsbelysningen automatiskt av. Videofunktionen kan variera om användaren använder sitt eget API.

## 10 Ansluta ActiveSync

### Installera ActiveSync

- 1 Gå in på Microsofts webbplats för att ladda ned [Microsoft ActiveSync]
- 2 När Licensavtal [License Agreement] efterfrågas före nedladdning, välj Avtal [Agreement].  
Mata in användarnamn, organisation och kunduppgifter, och ange Spara till mapp [Saved Folder] för att spara programmet ActiveSync.
- 3 När nedladdningen har avslutats installeras [Microsoft ActiveSync] och är redo att användas.



[Microsoft ActiveSync] måste installeras på användarens PC innan handdatorn ansluts. Installera inte [Microsoft ActiveSync] igen om användaren redan har programmet. Beroende på versionen av [Microsoft ActiveSync] kan programmets skärmbild variera.

### Använda ActiveSync

- 1 Anslut handdatorn genom basstationen eller direkt till användarens PC med en USB-kabel.

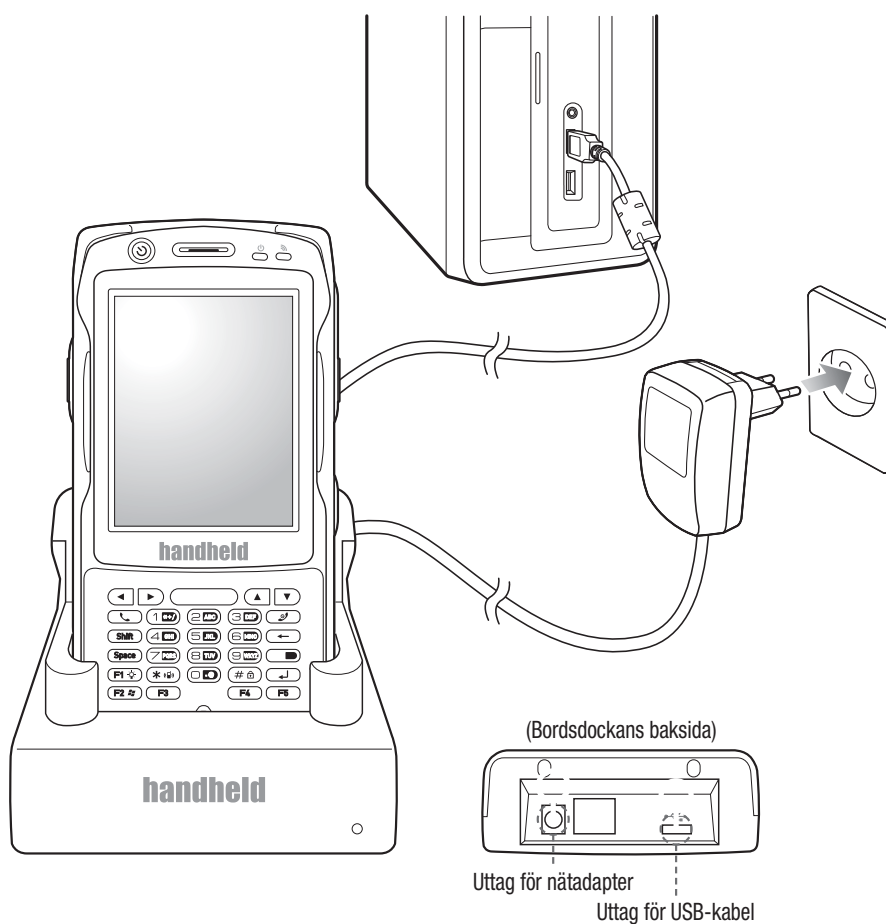

- 2 När handdatorn är ansluten till användarens PC kommer [Microsoft ActiveSync] automatiskt att köras. Välj knappen Sök [Search] på PC:n.
- 3 Kontrollera, redigera och överför en bild, ett dokument, streckodsinformation eller musik sparad på handdatorn till användarens PC från mappen < Mobil anordning >.

## 11 Ansluta ActiveSync



CAUTION

Skärmbilden för ActiveSync i [Window CE] kan skilja sig åt från [Window Mobile], men funktionen är oförändrad.

Användaren kan installera eller ta bort programmet genom [Microsoft ActiveSync] innan handdatoren börjar användas.

### Vanliga frågor om användningen av ActiveSync

När meddelandet "Okänd enhet" dyker upp efter att PC:n registrerar en ny USB-anordning, kontrollera om handdatoren är påslagen och placera på nytt handdatoren i basstationen.

När tillståndet "Ansluter" tar längre tid än normalt, avlägsna handdatoren från basstationen.

Ställ på nytt in handdatorns anslutningsinställningar från Anslutningsinställningar [Connection Settings] -> Tillåt USB-anslutning [Allow USB Connection].

Om problemen med registrering och anslutning av handdatoren fortsätter, kontrollera USB-kabelns skick.

Avlägsna handdatoren från basstationen och starta om användarens PC.  
Pröva på nytt att använda ActiveSync.